

# Audiolok '80 fein MC-Modul

A1077 } PNP  
 A1078 }  
 C 2527 } NPN  
 C 2528 }

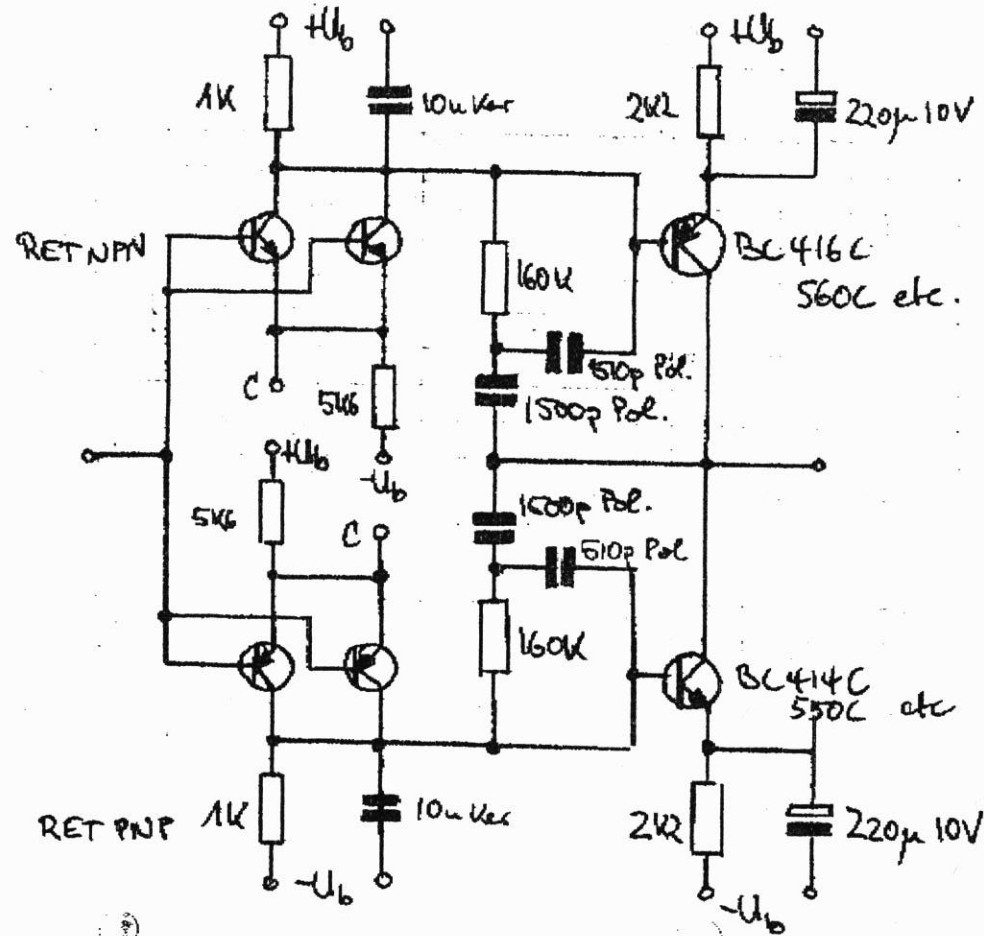

# fein MM-Modul

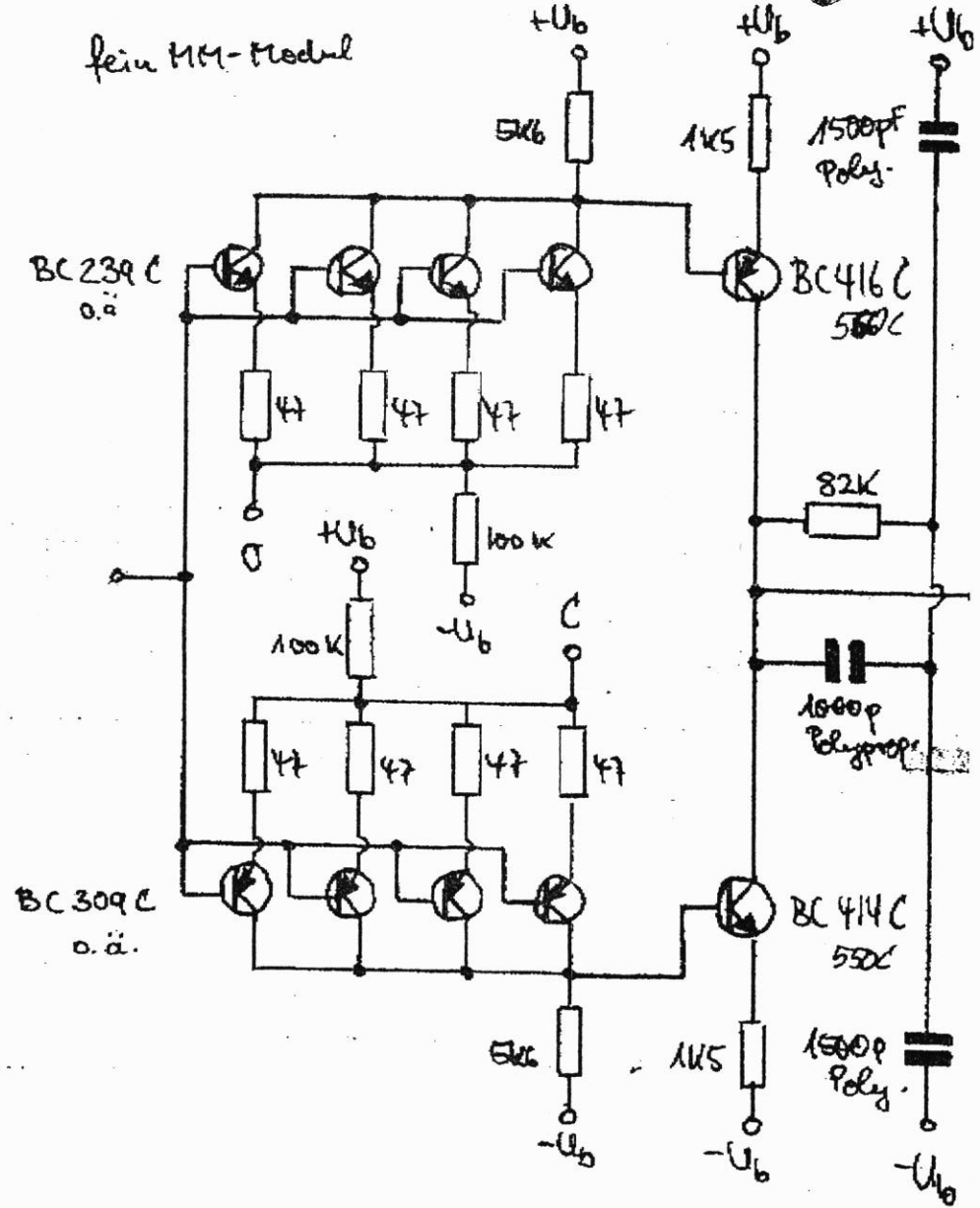

Audio labor "fein"

Bestückung  
Hauptplatte

MM

MC

MM		MC	
<u>alte Version</u>	<u>neue</u>	<u>alte Version</u>	<u>neue</u>
<del>100K</del> 100K		100K	Servo Ausg R
470/25		470µ 25	Verst-Emitter C
10µ 163		220µ 16	Eing Koppel C
150K		5K6	Eing R, links II
4,7µ 100		220µ 16	Servo Eing C
3M3		100K	Servo Eing R
100K		470K	Servo RK R
10µ 50		0,33µ	Servo RK L

Ihre Nachricht vom

Ihr Zeichen

Unser Zeichen

Die Widerstände RE bestimmen den Eingangswiderstand des -fein-,  
Die Widerstände RV seine Verstärkung. Für die Wahl dieser Wider-  
stände können folgende Richtwerte herangezogen werden:

-fein MC- :

Eingangswiderstand : RE = 1,5k0hm ergibt einen Eingangswiderstand  
von etwa 1k0hm, RE = 220 0hm ergibt 200 0hm usw. Der resultieren-  
de Eingangswiderstand errechnet sich aus der Parallelschaltung  
von RE mit dem eigenen Eingangswiderstand des -fein-. Dieser be-  
trägt etwa 3k0hm und sinkt mit steigender Empfindlichkeit etwas.  
Empfindlichkeit : Der Widerstand RV legt die Eingangsempfind-  
lichkeit des -fein- fest. RV : 6,80k/50uV, 470k/250uV,  
1000hm/500uV. Sie sehen, daß die Empfindlichkeit im oberen be-  
reich umgekehrt linear mit dem Widerstandswert zusammenhängt.

-fein MM- :

Eingangswiderstand : RE : 75k0hm ergeben 47k0hm, 1k0hm ergibt  
1k0hm usw. Der Eingangswiderstand der Schaltung beträgt 150k0hm.  
Empfindlichkeit : RV : 1k0hm/2mV, 4700hm/1mV usw. Die  
Empfindlichkeit hängt auch hier umgekehrt linear mit dem Wider-  
standswert zusammen.

Für die Widerstände sollen Metallfilmtypen mit einer Toleranz  
von 1-2 % verwendet werden.

Mit freundlichen Grüßen



Ihre Nachricht vom

Ihr Zeichen

Unser Zeichen

## Fein MC

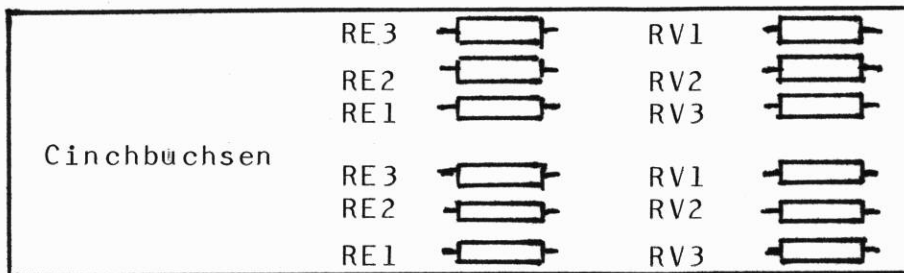

Standard : -1 : 50uV , 20/200 Ohm  
 -2 : 250uV, 200 Ohm  
 -3 : 500uV, 1kOhm

## Fein MM

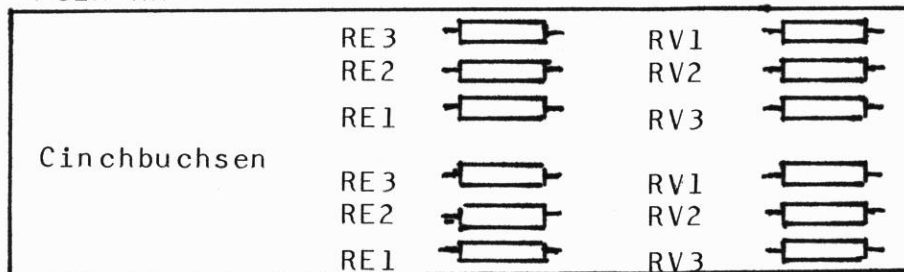

Standard : -1 : 2mV , 47kOhm  
 -2 : 1mV , 47kOhm  
 -3 : 1mV , 1kOhm

Die oben gezeichneten Bilder geben einen Blick auf die  
Eingangsplatine des Audiolabor -fein- .